

# Jugendfeuerwehrtag 2019 Benk

## ÜBUNG: Aufbau eines Löschangriffs mit 1 C + 1 B - Rohr vom Unterflurhydranten

Startnummer

Freiwillige Feuerwehr \_\_\_\_\_ Staffel Nr.

Teilnehmer: 1 \_\_\_\_\_ 2 \_\_\_\_\_ 3 \_\_\_\_\_ 4 \_\_\_\_\_

Beginn: Nach Kommando "Zur Übung fertig"  
 Ende: Nach Kommando B-Rohr Wasser marsch!

**VORGABEPUNKTE:** **105**

Fehler	= Abzüge	/ Fehlerpunkte :
Standrohr / Schlüssel falsch getragen	5	_____:
Standrohr sitzt nicht fest (Dichtung)	5	_____:
Hydrantenschlüssel nicht gesetzt	3	_____:
Hydrant nicht gespült / angedeutet (Spindel auf-zu drehen!)	8	_____:
Standrohr nicht geöffnet (mind. 3/4 der Spindel)	6	_____:
B-Schlauch rollt über Markierung	5	_____:
B-Schlauch verdreht (1/1 Umdr.)	3	_____:
B-Schlauchleitung nicht gestreckt	2	_____:
Schlauch nicht unter/durch Hindernis	3	_____:
Mann steigt nicht über/durch Hindernis	je 2	_____:
B- Leitung - Überdruckventil - Verteiler – B- Schlauch alleine kuppeln	je 5	_____:
Überdruckventil falsch eingestellt ( <b>6 bar</b> )	5	_____:
WT vergisst "Wasser marsch"	5	_____:
Verteiler nicht vollständig geöffnet – A-Trupp	6	_____:
Strahlrohr - Stützkrümmer alleine kuppeln	je 5	_____:
Strahlrohr nicht geöffnet / Stützkrümmer falsch	je 3	_____:
1. bzw. B-Rohr Wasser marsch fehlt	je 5	_____:
C-B Schlauchreserve fehlt / nicht beim Trupp	je 5	_____:
Nicht geordnete Aufstellung	5	_____:
Reden während der Übung	3	_____:

Err.FP.....:

Sollzeitüberschr. 1 Pkt./Sek. \_\_\_\_\_ = .....

Erreichte Fehlerpunkte ..... / .....

**Sollzeit: 120 Sek.**

**Gesamtpunkte der Staffel**

Schiedsrichter:

# Jugendfeuerwehrtag 2019 Benk

**ÜBUNG: Aufbau eines Löschangriffs mit 1 C + 1 B - Rohr vom Unterflurhydranten**

**Erläuterung: Ausführung nach FwDV 3 Ohne Bereitstellung**

**Die einzelnen Trupps werden ausgelost! Innerhalb der Trupps ist die Einteilung frei!**

Die Staffel steht am Ausgangspunkt hinter den Gerätschaften.

**Vor den Teilnehmern liegen:**

**Ein Standrohr mit Unterflurhydrantenschlüssel**

**Zwei B-Schläuche doppelt gerollt**

**Zwei C Schläuche doppelt gerollt**

**Ein C- Rohr**

**Ein B- Rohr**

**Ein Stützkrümmer**

**Ein Verteiler**

**Ein Überdruckventil**

Die erste B- Schlauchleitung muss innerhalb einer seitlich auf 2m begrenzten Bahn, die ein Hindernis enthält verlegt werden. ( Hindernis Bierzeltbank)

Die B- Leitungen ( Kupplungen ) werden zu zweit gekuppelt ( außer Festkupplung Standrohr )

Erste B- Leitung muss unter dem Hindernis hindurch.

Alle Trupps mit Restmaterial über das Hindernis.

"Wasser marsch" WTF an WTM nach Ankuppeln des Verteilers ( AT kann unterstützen), ebenso

ATM nach öffnen des C- Rohres an WT

und WTM nach öffnen des B- Rohres.

Schlauchreserve beachten!

Schläuche ausrollen!

**Zweckmäßige und unfallsichere Trageweise von Standrohr und Unterflurhydrantenschlüssel**



# Jugendfeuerwehrtag 2019 Benk

ÜBUNG: Aufbau eines Löschangriffs mit 1 C + 1 B - Rohr vom Unterflurhydranten

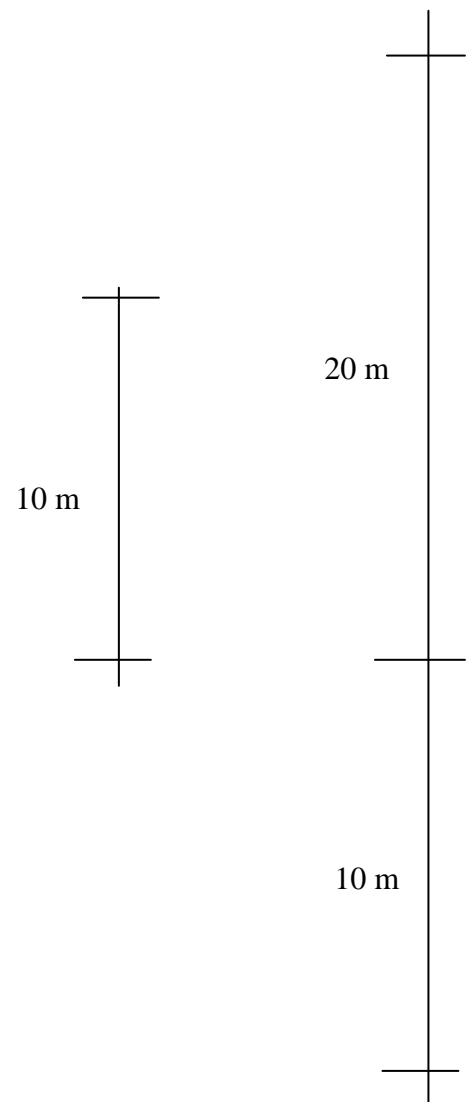
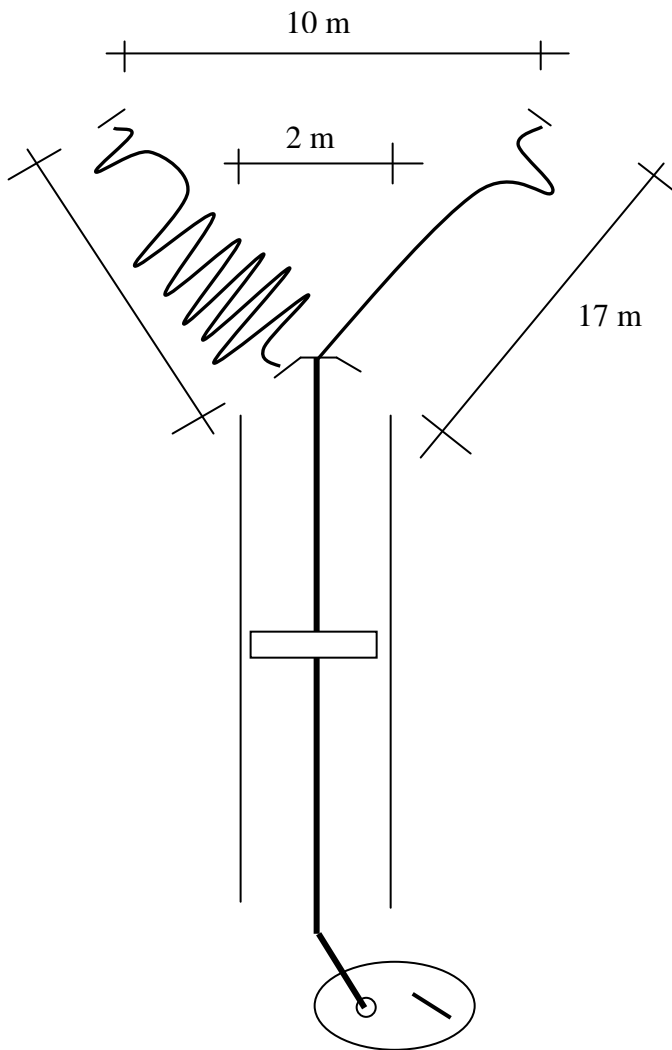

Startlinie



A A W W